

Artikel Nr. 120010513

## Sicherheits-Straßenablauf LS Behandlungsanlage für Oberflächenwasser

Dieser Sicherheits-Straßenablauf ersetzt den herkömmlichen Straßenablauf und reinigt das verunreinigte Oberflächenwasser von Straßen, Parkplätzen, Betriebshöfen, Industriegeländen usw.

### Seine Vorteile:

- Die dezentrale Behandlung erspart in vielen Fällen den Bau zentraler Regenklärbecken
- Hohe Reinigungsleistung von z.T. über 70 %
- Reduzierung von Investitionskosten bis 60 %
- Keine Folgekosten durch das Wechseln von Substraten oder Filter
- mit Sicherheitsventil und Siphon

Der AQUAFOEL-Sicherheits-Straßenablauf LS kann eine Fläche von 300-400m<sup>2</sup> entwässern. Diese S-Version hat einen zusätzlichen **seitlichen Zulauf**, der mit einem Schlammfang (Artikel 150010513) erweitert werden kann.

Die Abscheidung erfolgt durch Dichttrennung und Koaleszenzabscheidung. Das Oberflächenwasser fließt zuerst in die 30 Liter fassende **Schlammfang-Kammer [1]**, dann über den **Zulauf** in die **Beruhigungs-Kammer [2]**. Hier werden die Leichtflüssigkeiten (Kraft- und Schmierstoffe) abgesondert und zurückgehalten, außerdem setzen sich die Schwermetalle ab. Dann fließt das Wasser über eine **Schwallwand** in die **1. Absetz- und Sammel-Kammer [3]** und dann über einen Grobfilter in die **2. Absetz- und Sammel-Kammer [4]**. Diese beiden Kammern sind mit **Schlammfangtaschen** ausgestattet, in denen sich Schwermetalle und Feinsedimente absetzen. So wird der Austrag von abgelagerten Stoffen auch bei hohen Fließgeschwindigkeiten verhindert.

Die Kammern [2], [3] und [4] können ca. 35-200 l Sediment bzw. Wasser aufnehmen. Ein **Koaleszenzfilter** zur **Ventil-Kammer [5]** hält die übrig verbliebenen Schwebeteilchen, Schwermetalle, Mikrotröpfchen und Feinsedimente zurück,

welche dann ebenfalls aufschwimmen (bei Leichtflüssigkeiten) oder zu Boden sinken und von den **Schlammfangtaschen** aufgenommen werden. Durch eine Ablaufdrossel mit einem max. Durchfluss von 3,2 l/s wird erreicht, dass eine Aktivierung von abgelagerten Stoffen im wesentlichen vermieden wird.

In der **Ventil-Kammer [5]** erfolgt der Ablauf über das Sicherheitsventil. Die Verschlusskugel schwimmt durch ihre Materialdichte auf dem Wasser, sinkt jedoch bei ölhaltigen Flüssigkeiten ab und verschließt den Ablauf automatisch. So wird der Austritt von Leichtflüssigkeiten verhindert.

Das gereinigte Wasser aus der **Ventil-Kammer [5]** kann direkt vor Ort versickern oder in ein Fließgewässer (Vorflut) eingeleitet werden. Hohe Volumenströme (z.B. bei Starkregen) werden über eine **Entlastungsleitung** (Bypass) in den Ablaufsiphon eingeleitet. Auch hier wird der erste Spülstoß natürlich immer von dem System aufgenommen und behandelt. Für den Einbau an einer Oberfläche mit Gefälle wird ein Adapter mitgeliefert, der einen Höhen- oder Gefälleausgleich bis zu 10 cm gewährleistet.

Artikel Nr. 120010513

## Sicherheits-Straßenablauf LS Behandlungsanlage für Oberflächenwasser

### Technische Daten

Einzugsbereich	300-400 m <sup>2</sup>
Anschluss-seitlicher Ablauf	DN 150/160
Sohle Ablaufhöhe v. Boden	h = 680 mm
GOK bis Sohle Ablauf incl. Adapter und Blindabdeckung	variabel von 760 - 810 mm durch Ausgleich des Adapters
Gesamtablaufleistung	9,5 l/s
Behandlungsleistung	3,2 l/s
Abmessung	DA 500, h = 1300 mm + 180mm Blindabdeckung
Belastung	bis SLW 60
Material	PE 80 /100 DIN 8074 / 75, 100 % Neumaterial, 100 % recycelbar
Farbe	schwarz

### Einbauskizze

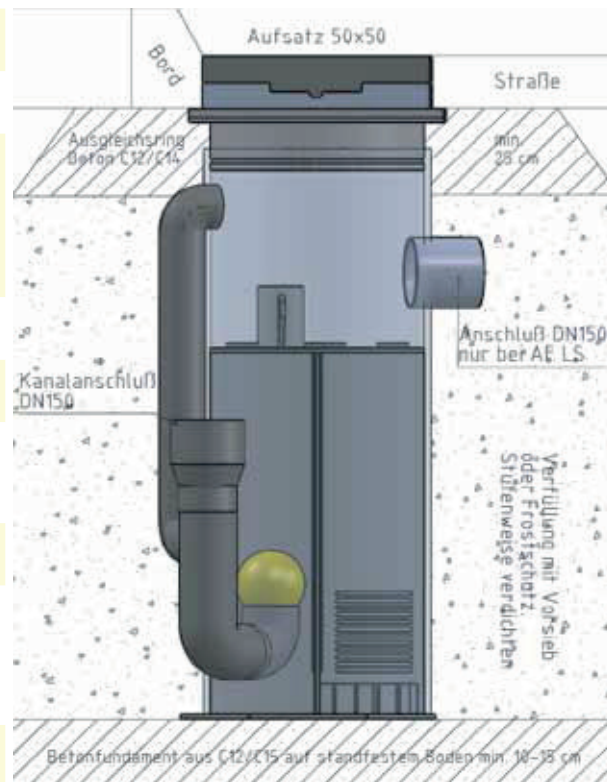

Durchgangswert: 0,35 nach DWA M153

In der Tabelle rechts wird die **Reinigungsleistung** von AQUAFOEL-Sicherheits-Straßenabläufen dargestellt. Die Werte sind in der Praxis gewonnen worden. Unter Laborbedingungen sind sie noch deutlich besser.

Messung gemäß  
DIN ISO/IES 17025:2000

Schadstoffe	Einlauf Angaben bis mg/l	Auslauf Angaben bis mg/l	Reinigungswirkung Angaben in %
MKW	16	6,1	ca. 62 %
Blei (Pb)	0,422	0,179	ca. 64 %
Zink (Zn)	4,81	1,69	ca. 68 %
Kupfer (Cu)	1,24	0,495	ca. 60 %
Cadmium (Cd)	0,0038	0,0014	ca. 64 %
Abfiltrierbare Stoffe	2730	762	ca. 72 %